



HCVIS10190

## Descrizione

### ISOLE REFRIGERATE LINEA VIS



Espositori con refrigerazione ventilata.

Piano espositivo interno in Acciaio Inox AISI 304.

Vetri temperati frontali con laterali in vetro camera.

Sbrinamento automatico.

Evaporazione automatica della condensa.

Spazio espositivo utile di 555 mm di profondità per il modello HCVIS90 e di 905 mm per il modello HCVIS10190.

Controllo elettronico di temperatura.

Paracolpi frontali.

Temperatura 0°/+7°C.

Classe climatica 4M1.

Colore nero di serie.

Alimentazione 230V.

## MARCHIO CE

**HCVIS10190**

Larghezza x Altezza x Profondità: 1915 x 971 x 1207 mm

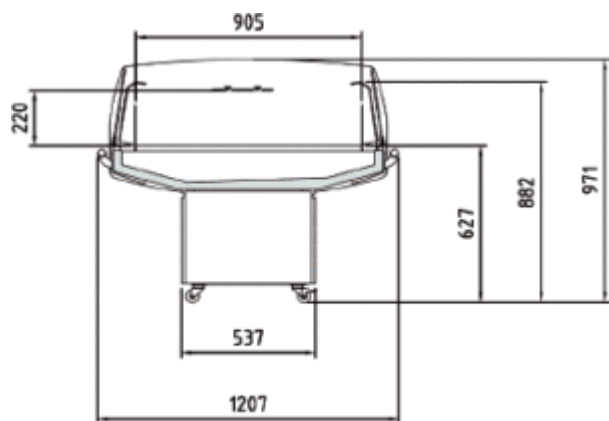

HCVIS10190

### Caratteristiche tecniche:

- Larghezza x Altezza x Profondità: 1915 x 971 x 1207 mm ( L x H x P )
- Superficie ripiani refrigerati: 1,62 m<sup>2</sup>
- Superficie totale di esposizione: 2,03 (TDA)
- Volume netto: 356 L
- Potenza frigorifera: 1419 W
- Refrigerante: R-290
- Consumo nominale: 1356 W

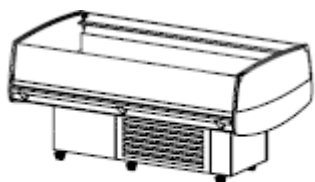

HCVIS10190

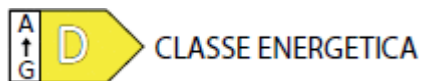

### PARTICOLARI

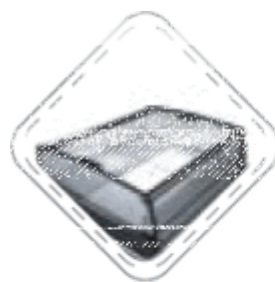

PORTE  
SCORREVOLI

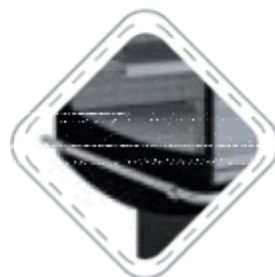

PARACOLPI LATERALI  
OPTIONAL

OPTIONAL

TEV2

CODICE TENDINA

POR4

CODICE KIT PORTE

PC4

CODICE PARACOLPI LATERALI

- Interno laccato
- Esterno laccato

Dati tecnici e caratteristiche soggetti a cambiamenti senza preavviso